

共通规格	
精度等级	JIS N9级 (JIS B 1702-1:1998) *
齿形	全齿高齿
压力角	20°
材料	MC901 (轮毂部为 SUS303)
热处理	—
齿面硬度	(115 ~ 120HRR)

* J系列产品的精度相当于表记精度。

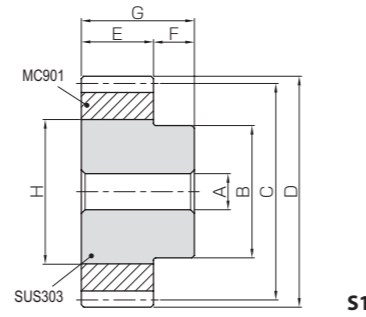

S1

J系列

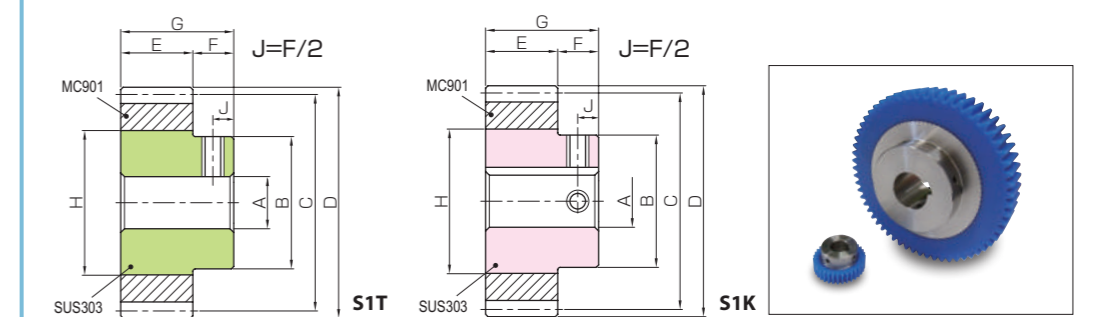

J系列产品型号为**标准品型号 + J + 孔径**

孔径 H7	*表中颜色与J系列形状图的截面颜色相对应。															
键槽 Js9	8	10	12	14	15	16	17	18	19	20	22	25	28	30	32	35
螺孔尺寸	4 × 1.8			5 × 2.3					6 × 2.8				8 × 3.3		10 × 3.3	
产品型号	M5		M4					M5				M6		M8		
PU1-30 J 孔径																
PU1-35 J 孔径																
PU1-40 J 孔径																
PU1-50 J 孔径																
PU1-60 J 孔径																
PU1-80 J 孔径																
PU1.5-30 J 孔径																
PU1.5-40 J 孔径																
PU1.5-50 J 孔径																
PU1.5-60 J 孔径																
PU1.5-80 J 孔径																
PU2-20 J 孔径																
PU2-25 J 孔径																
PU2-30 J 孔径																
PU2-35 J 孔径																
PU2-40 J 孔径																
PU2-50 J 孔径																
PU2-60 J 孔径																

(J系列注意事项) ①因为是接受订货后投产, 因此不可取消。交货期、订购个数请参考第38页。其他注意事项请参考第40页。

产品型号	齿数	形状	孔径 A _{H7}	轮毂径 B	分度圆直径 C	齿顶圆直径 D	齿宽 E	轮毂长 F	全长 G	金属外径 H	容许转矩(N·m) 弯曲强度	容许转矩(kgf·m) 弯曲强度	侧隙 (mm)	质量 (kg)
PU1-30	30	S1	8	20	30	32	10	10	20	20	1.03	0.10	0~0.34	0.046
PU1-35	35			25	35	37				25	1.25	0.13		0.075
PU1-40	40		25	40	42	28				1.48	0.15	0.083		
PU1-50	50		30	50	52	34				1.96	0.20	0.13		
PU1-60	60		40	60	62	45				2.41	0.25	0.23		
PU1-80	80	40	80	82	45	3.34	0.34	0.25						
PU1.5-30	30	S1	10	30	45	48	15	12	27	30	3.46	0.35	0~0.38	0.15
PU1.5-40	40			40	60	63				45	5.00	0.51		0.31
PU1.5-50	50		40	75	78	45				6.60	0.67	0.33		
PU1.5-60	60		50	90	93	55				8.14	0.83	0.51		
PU1.5-80	80		60	120	123	85				11.3	1.15	1.02		
PU2-20	20	S1	10	22	40	44	20	14	34	22	4.91	0.50	0~0.42	0.10
PU2-25	25			30	50	54				30	6.54	0.67		0.20
PU2-30	30			35	60	64				35	8.20	0.84		0.28
PU2-35	35		40	70	74	45				10.0	1.02	0.41		
PU2-40	40		55	80	84	60				11.9	1.21	0.72		
PU2-50	50		60	100	104	65				15.7	1.60	0.90		
PU2-60	60		60	120	124	85				19.3	1.97	1.30		

(产品特性注意事项) ①金属芯外径与毂径尺寸相同的接合部, 有一部分制品的轮毂上可能会看见锯齿现象, 但对齿轮的强度没有影响。

(追加工注意事项) ①轮毂部以外无法进行追加工, 否则会对融接部的连接造成不良影响。

直齿轮

斜齿轮

内齿轮

齿条

& C
小齿条

等径锥齿轮

锥齿轮

交错轴斜齿轮

蜗轮蜗杆

齿轮箱

其他产品

直齿轮

斜齿轮

内齿轮

齿条

& C
小齿条

等径锥齿轮

锥齿轮

交错轴斜齿轮

蜗轮蜗杆

齿轮箱

其他产品